

ARDAN AUDIO EVP-M1
クイックスタートガイド

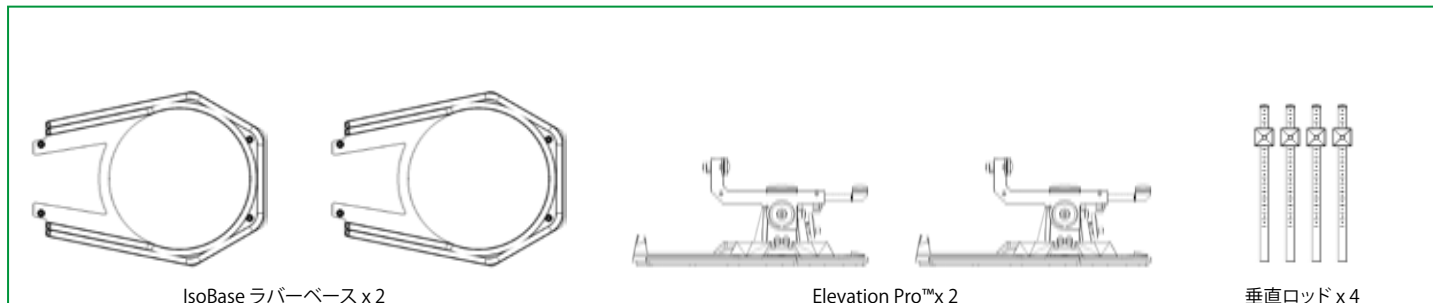

同梱品



Elevation Pro™の世界へようこそ

Elevation Pro™Mediumスピーカースタンドをご購入いただき誠にありがとうございます。この製品は、「音の体験をさらなる高みへ」と導くために、長期間にわたる技術開発と検証を経て、世界中で最も優れた機能を提供する製品として生み出されました。

EVP-M1を組み立てる前に必ず本クイックスタートガイドをお読みいただき、指示に従うようお願いいたします。これは、誤って製品に損傷を与えてしまうことを避けるため、また不用意な怪我から身を守るためにとっても重要です。

Ardan Audioの目標は世界中で最も優れた製品を開発することです。そして顧客の声に耳を傾けて常に製品を進化させ続けることです。

我々は製品に対するユーザーからの感想や、新しいアイデアを常に歓迎しています。

それでは、Ardan Audioの提供する製品をお楽しみください。

使用上のご注意!

本クイックスタートガイドに明記されていない方法による組み立て及び指定されたパーツ以外の部品を使っての組み立ては事故、怪我、破損を招く可能性があります。また、本クイックスタートガイドに含まれる注意の無視、また無視による製品の誤った使用方法は、ユーザーの怪我や他機器の破損を招く可能性があります。

1. ElevationPro™ Mediumスピーカースタンドは直立状態で最大重量20kg、最大サイズ390Hx 292W x 332D までのスピーカーを支えられるようデザインされています。推奨重量/サイズを超えたスピーカーを乗せての使用は保証対象外となりますのでご注意ください。本製品は、上記サイズを上限とした一般的な中型スピーカーとの使用を想定して設計されています。製品をご使用になる前に、設置するスピーカーがEVP-M1と使用可能かどうかを必ず確認して下さい。

2. 本製品の締め付けネジを、指で締めつける以上の強い力で締め付けることはお止めください。各部は締め付けることで適度に固定されているべきですが、製品に使用されている合金素材が凹んでしまう、または破損してしまう程の強さでは締め付けられないでください。

3. ロッドのポジションが左右対称でない場合、また左右台座の位置がスタンドの中心から等距離でない場合の使用に対しては、製品の安定性及び正常な動作に関して一切の責任を持つことができません。ロッドと台座を高精度にポジショニングするため、ティルトパレルにはメモリが表記されていますので、スタンドのセッティング時には必ずこの目盛りを使用してください。

4. 本製品を子供の遊ぶ場所に放置しないでください。また、製品にスピーカーが設置されていない場合でも、子供が誤って転んでしまう可能性がある場所には製品を置かないでください。

5. 不安定な状態を引き起こすような本製品の設置方法は、転落を招き怪我の原因となる危険性があります。製品を使用する際には平らで硬く、水平な面に設置するようにしてください。平らでない面/フロアへの設置はスピーカー/スタンド落下の原因となり、怪我を招く可能性があります。製品を移動させる際には、必ず設置されているスピーカー等をスタンドの上から降ろして作業を行ってください。

6. 本製品に設置されたスピーカーに寄りかかることはお止めください。また、製品の上に乗ること、製品を踏みつけることはお止めください。製品の一部に強い衝撃を与えること、重心を過度にかけること、また過度に重い物を乗せることは製品の破損やユーザーの怪我を招きますのでお止めください。

7. 本製品を廊下や、人通りの多い場所に設置するのはお止めください。誤ってスタンドにぶつかってしまった場合、怪我を招く恐れがあります。

8. 組み立て時に製品各部の締め付けを調整する場合には、台座ロッドや背面ロッドで手を傷つけないように気をつけてください。

9. 本製品をラジエーターやヒーター等の近く、または直射日光のあたる場所に設置することは製品の劣化を招く恐れがありますので避けてください。また、キャンドルや灰皿、お香、その他の熱源(オーディオスピーカーを除く)をスタンドの上に乗せないでください。

10. 水をふくむ容器を本製品の上に置かないでください。直接的(本製品がモーター駆動バージョンの場合)もしくは間接的(本製品の上にスピーカーが設置されている場合)に火事や感電を引き起こす恐れがあります。

11. 本製品を雨にさらすこと、または水気の多い場所に設置する事は避けてください(バスタブ、洗面台、キッチンシンク、洗濯機置き場、濡れた地下室、スイミングプール等)。万が一本製品が濡れてしまった場合には、適度に湿り気のある布で拭いてください。また、製品のゴム部分に水分が付着した場合、ゴムの伸縮性を損なってしまう恐れがありますので直ちにふき取るようにしてください。シンナーやソルベント等の化学薬品は使わないでください。

12. 本製品を極端な温度環境や湿度環境にさらさないでください。ホコリが極度に多い場所、極端な温度環境、高湿度な環境や化学物質の有る環境に製品を設置する場合には、認定されたディーラーへお問い合わせください。

13. 電源コードは、電源プラグ末端、アダプター接続部、そして製品との接続点付近に特に気を使い、コード上を歩かれる事がないように、また製品上の設置物にコードが潰される事がないように配線してください。

14. 本製品を使用する際には、必ず本クイックスタートガイドの指示内容に従って製品を取り扱ってください。その限りでない場合には、製品保証が無効となりますのでご注意ください。

Elevation Proを設置する

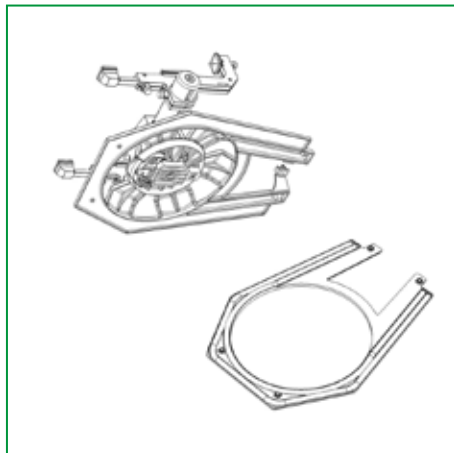

IsoBase (ラバーベース) ①をリスニングポジションのおおよその中心に向けて設置してください。次に、Elevation Pro ②をIsoBase (ラバーベース)の上に設置してください(設置の際には4隅のロケータを使用することができます)。

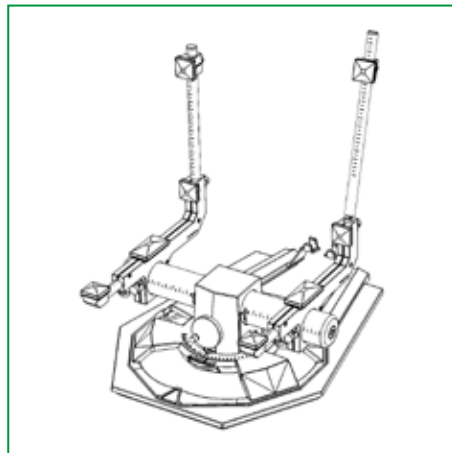

背面用垂直ロッド①を台座後部ロッド②に挿入してください。ロッドの挿入が完全にできたら、背部ネジを締め付けて固定してください。

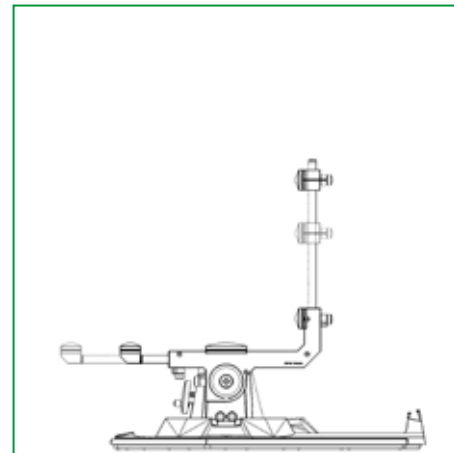

背面用垂直ロッド①と台座の水平ロッド②をスピーカーのサイズに合わせて調整してください。

注意： 垂直ロッド及び水平ロッドに付いているサポートラバーは、スピーカーと同一平面上になるように調整してください。本製品は、垂直ロッドがスピーカーの背部に取り付けられたヒートシンク等と接触する事のないように設計されています。垂直ロッドのサポートラバー調整用ネジを少し緩め、使用するスピーカーに適した位置にサポートラバーがくるよう調整してください。位置が決まりましたら、調整用ネジを指で絞めてください。スピーカーを左右のロッドで均等に支えられるよう、左右のサポートラバーの高さは必ず同一になるように調整してください。

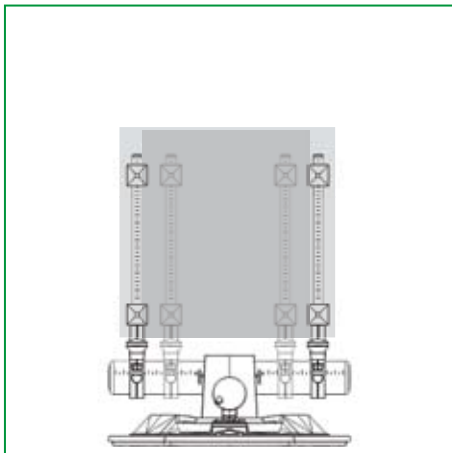

水平ロッドがティルトバレル（傾斜用円柱体）上で水平になっていることを確認してください。使用するスピーカーの幅を測り、ティルトバレルの幅調整用ネジ①を緩めて水平ロッドの位置をスピーカーのサイズに適した幅に調整して下さい。

注意： 台座部の外側がスピーカーキャビネットの側面と同一平面上になるようにしてください。各水平ロッドは必ずティルトバレルの中心から同距離になるように調整してください。ローテーション（回転）が真中にセットされており、スピーカーがスタンド上で真正面を向くような状態になっていることを確認してください。この調整を行うには、正面にあるRotoLock™ホイールを反時計回りに優しく回してロックを緩め、台座部の向きを真正面に調整してから、今度はRotoLock™ホイールを時計回りに回すことで再度ロックしてください。

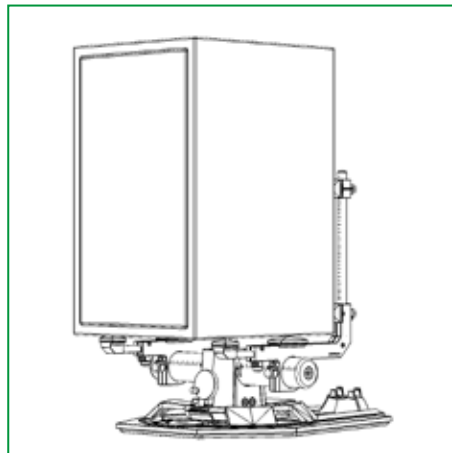

使用するスピーカーをElevation Pro™スピーカースタンドの上に設置してください。この時点では、スピーカーにケーブル等の接続が一切行われていないようにしてください。

注意： スピーカーが全てのサポートラバーの上しっかりと設置されていること、また、ぐらつきやスピーカーの設置状態が不安定、倒れそうであることを示す兆候がないことを確認してください。場合によっては、正しい位置に設置できるまで何度か設置し直す必要があるかもしれません。スピーカーが一人で持ち上げるには重すぎる場合、または体のバランスをとるのが難しいような限られた場所にスピーカースタンドが設置されている場合には、必ず誰か他の人の協力を得た上で作業を行ってください。スピーカーとスピーカースタンドを一つのユニットとして考え、一緒に動かそうとすることは避けてください。スピーカーの位置を動かす必要がある場合には、まずは接続されているケーブルを外し、最初はスピーカーのみを移動するようにしてください。



スピーカースタンド後部にあるケーブルガイドを使用し、ケーブルを接続してください。信号の干渉を防ぐため、電源ケーブル（アクティブスピーカーの場合）はスピーカーケーブルに対して90度の角度で交差するようにしてください。

注意： スタンドがローテーション（回転）等の動作を安全に行えるよう、ケーブルの長さには十分余裕を持たせてください。また、ティルト（傾斜）等の動作を行った際にケーブルが機構に潰される、または挟まれることがないようにしてください。ケーブルガイド以降のケーブル配線に関しては、ご自身で判断された利便性と安全性への配慮に基づいて各々の責任で行ってください。

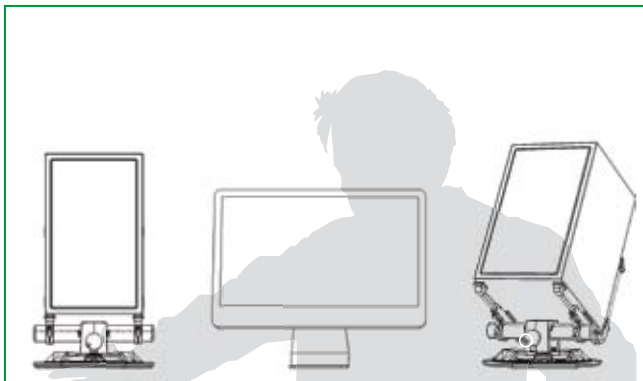

ティルト(傾斜)調整ホイールを使用してスピーカーの傾斜角度を調整してください。また、スピーカーの向きをベースプレートの回転によって調整し、RotoLock™で固定してください。これで全ての準備は完了です。
さあ、音の体験をさらなる高みへ!

ローテーション(回転)： ベースプレートの回転機能は中心より左右それぞれに最大で40度ずつ回転させることができます。各40度ずつの範囲内においては、本ガイドにて規定されたスピーカーの最大重量及びそのスピーカーの傾斜、回転に伴う重心の移動を支えることが可能です。回転角度の限度を超えての使用はお控えください。

バックワード・ティルト(後方傾斜)： 最大後方傾斜角度は36度になりません。Ardan Audioは研究調査を行うことによって、スピーカーからセンターリスニングポジションまで最低0.5 m以上の距離があるラウンジ、デスクトップ等の環境においては、この性能指数が求められる最大限度の後方傾斜角度だということを突き止めました。この後方傾斜角度の限度を超えての製品の使用はお控えください。別の言い方をすると、ティルトホイールを回転し続けると自然に感ぜられる限度がありますが、その限度を超えるような無理なホイールの回転はおやめください。無理な回転を続けた場合、製品保証が無効となりスタンドを破損してしまうだけでなく、場合によってはスタンドが使用不能な状態に陥ってしまう可能性もあります。

フォワード・ティルト(前方傾斜)： 本プロフェッショナル製品は、空間的な制約要因によってスピーカーをメーターブリッジの上に設置せざるを得ないレコーディングスタジオでもご使用いただけるように、前方に傾斜角度をつけることが可能となっております。ただし、これはいかなる前傾角度においてもスピーカーを支えることが可能だということを保証するわけではなく、また、前傾角度になるようスタンドを調整した場合にスピーカーがレコーディングコンソールの上に落ちてこないということを保証するわけでもありませんのでご注意ください。Ardan Audioは、製品の使用によって上記で述べられた事故が起こった場合にも一切の責任を負うことができません。繰り返すようですが、製品機能として可能だと記載されている使用方法であっても、その使用方法によってユーザー自身、周りの人、そしてその他周辺機材にダメージを与える可能性がある状況においては、ユーザー本人が一般的な常識を持ち、注意を怠ることなく製品を使用していただく必要があります。

重要な注意点:

Elevation Pro™独自の機能である傾斜と回転を加えることでスピーカーを最適な聴覚ポジションにセッティングすると、想像以上の音質及びスピーカー出力の向上が確認される場合があります。この場合、以前までと同様の再生環境でスピーカーを使用すると出力レベルが大きすぎるように感じる、または最悪の場合聴覚にダメージを与えてしまう可能性があります。Ardan Audio 製品の取り扱いに慣れるまでは、再生レベルをなるべく慎重に設定し、普段よりも小さめの音量からスタートして適正音量レベルを探してください。

2か月程度の間隔で定期的に調整ネジに緩みが発生していないか確認し、全てのパーツがしっかりと固定されていることを確認してください。Ardan Audioが行ったテストでは、指でしっかりと絞められたネジが自然に緩んでしまうことはありませんでしたが、全てのスピーカーでテストを行ったわけではありません。スピーカーキャビネットの素材によっては長期間大音量の再生を続けることで他のスピーカーと比べて大きな振動を発生させ、ネジの緩みを多少なりとも促進させる可能性(ごく僅かですが)がありますのでご注意ください。

スピーカーを横置きでElevation Pro™に設置することも可能ですが(背面ロッドの使用/未使用に関わらず)、全てのスピーカーで横置き時にスタンドが正常に機能する、またはティルト時に安定状態が保てるという保証はできません。従いまして、スピーカーを横置きでスタンドに設置して使用する場合、その使用によって生ずる如何なる結果に対してもArdan Audioは責任を持つことはできません。

サポート

Email: info@cfe.co.jp

電話: 03-3583-8451 (営業時間 - 平日 9:30am ~ 5:30pm)

返品は各地域の取扱店によって、Ardan Audio の返品条件に基づいて行われます。詳しくは電子メールもしくは電話にてご連絡ください。

保証期間

一年間

日本総代理店

コンチネンタルファーイースト株式会社
〒106-0032 東京都港区六本木3-18-9 コンチネンタルビル
TEL: 03-3583-8451
FAX: 03-3584-3799
<http://www.cfe.co.jp/>
E-mail: info@cfe.co.jp

copyright Ardán Audio Limited

Product: Ardán Elevation Pro™ (Medium) Speaker Stands: Model EVP-M1
Manufacturer: Manufacturer: Ardán Audio Limited, 15 Monaloe Avenue,
Blackrock, County Dublin, Ireland. Registered in Ireland with company number 470101, VAT Number IE9700253 L.
Country of origin: Italy. Details of importer can be found on your receipt.
Key characteristics: Professional speaker stands for use with speakers of maximum dimensions and weight as set out within.